

# 6 S 450 P ZF-Ecolite (Pickup)

## 6-Gang-Synchrongetriebe für leichte Pickups



<b>Getriebetyp</b>	<b>6 S 450 P</b>
<b>Eingangsdrehmoment</b>	max. 450 Nm
<b>Gewicht</b> ohne Zusatzausrüstung	≈ 61.0 kg*
<b>Ölmenge</b> für Standardeinbau	≈ 1.5 dm <sup>3</sup>
<b>Ölsorte</b>	siehe ZF-Schmierstoffliste TE-ML 02 Spezifizierung nach Vorgaben des Fahrzeugherstellers
<b>Einbau</b>	stehend mit Schaltungsabgang für Links- oder Rechtslenkerfahrzeuge
<b>Achsabstand</b>	85 mm

\* incl. Öl und CSC (konzentrischer Nehmerzylinder)

### Standard-Übersetzungen in Gang

1	2	3	4	5	6	R
4.815	2.538	1.493	1.000	0.757	0.635	4.367

# 6 S 450 P

## Einbaumaße

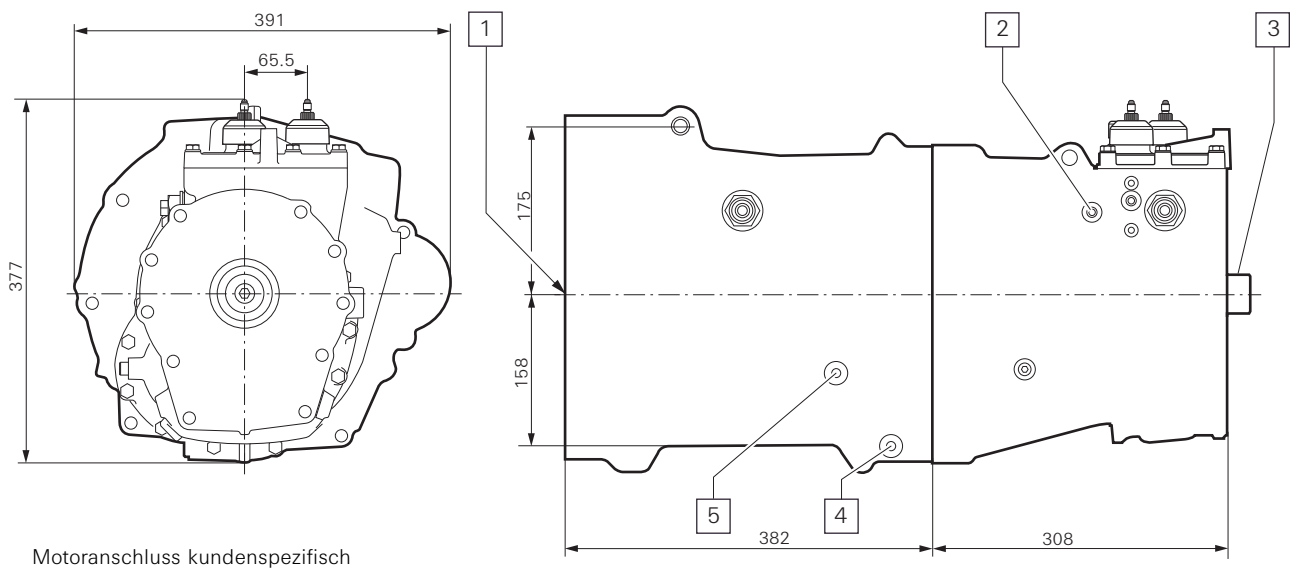

Motoranschluss kundenspezifisch

- 1 Antrieb
- 2 R.-Gang-Schalter
- 3 Abtrieb

- 4 Ölablass
- 5 Öleinfüllung und Ölüberlaufmessung