

5 S 400 V ZF-Ecolite (Van)

5-Gang-Synchrongetriebe für leichte Nutzfahrzeuge

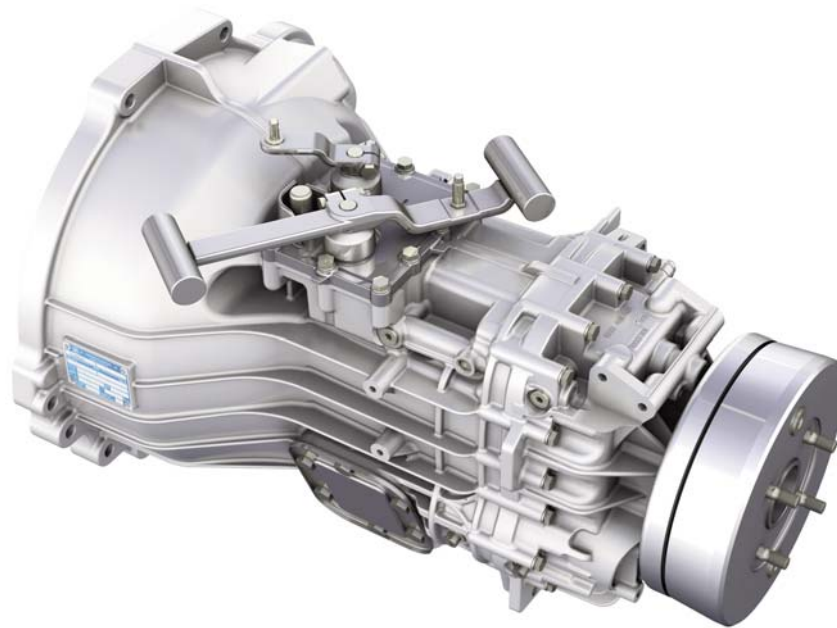

Getriebetyp	5 S 400 V
Eingangsdrehmoment	max. 400 Nm
Gewicht ohne Zusatzausrüstung	≈ 61 kg
Ölmenge für Standardeinbau	≈ 2.8 dm ³
Ölsorte	siehe ZF-Schmierstoffliste TE-ML 02 Spezifizierung nach Vorgaben des Fahrzeugherstellers
Einbau	stehend mit Schaltungsabgang für Links- oder Rechtslenkerfahrzeuge
Achsabstand	95 mm

Standard-Übersetzungen in Gang

1	2	3	4	5	R
5.015	2.543	1.536	1.000	0.789	4.481

5 S 400 V

Einbaumaße

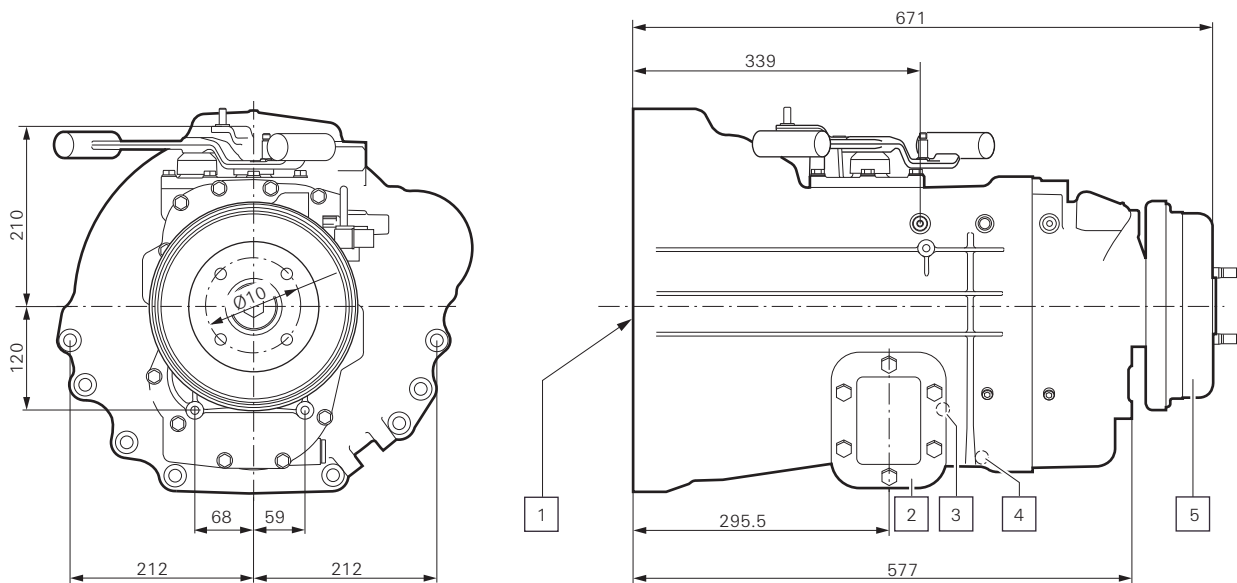

Motoranschluss kundenspezifisch

- | | |
|---|--------------------------|
| 1 Antrieb | 4 Ölablass |
| 2 Anschlussstelle für seitlichen Nebenantrieb | 5 Abtrieb mit Parkbremse |
| 3 Öleinfüllung und Ölüberlaufmessung | |