

6 AS 400 V ZF-eTronic (Van)

Automatisches Getriebesystem mit 6 Gängen für leichte Nutzfahrzeuge

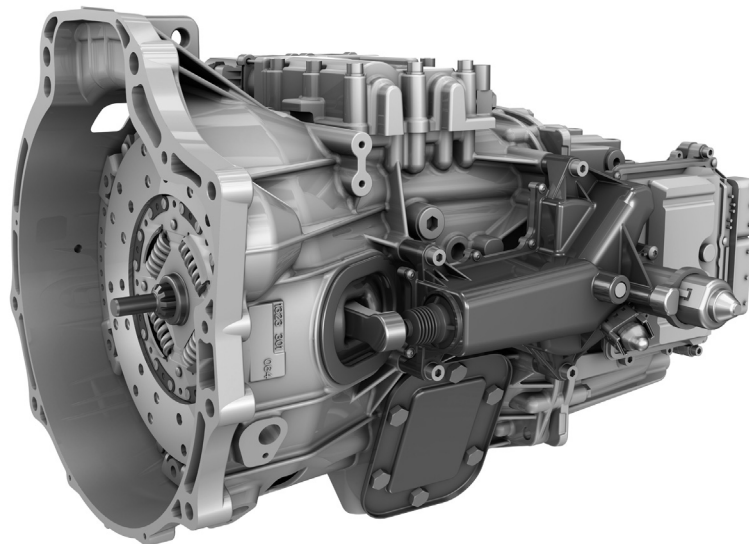

Getriebetyp	6 AS 400 V
Eingangsdrehmoment	max. 400 Nm
Gewicht ohne Zusatzausrüstung	≈ 70 kg
Ölmenge für Standardeinbau	≈ 2.2 dm ³
Ölsorte	siehe ZF-Schmierstoffliste TE-ML 02
Einbau	stehend
Achsabstand	95 mm

Standard-Übersetzungen in Gang

1	2	3	4	5	6	R
5.375	3.154	2.041	1.365	1.000	0.791	4.838

6 AS 400 V

Einbaumaße

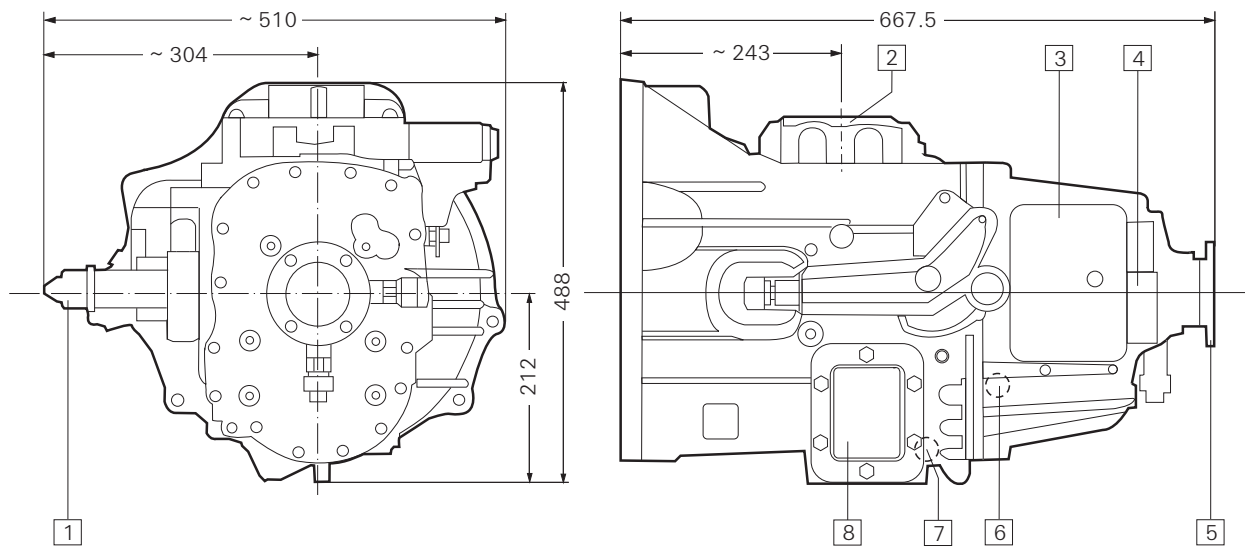

- 1 Kupplungsmodul
- 2 Schaltmodul
- 3 Elektronisches Steuergerät
- 4 Stecker zum elektronischen Steuergerät

- 5 Abtrieb
- 6 Öleinfüllung
- 7 Ölablass
- 8 Anschlussmöglichkeit für seitlichen Nebenabtrieb